



06

## WAFFEN, MUNITION UND OPTIK



Jagdausbildung BEJV  
Formation de chasse FCB

### 6.1 Waffenkunde

Lernziel: 6.1.5.2

Schlossarten:

## 6.1 Waffenkunde

### 6.1.5

#### Schlossarten/Verschlüsse

- Schlossarten
  - Handspannsysteme
  - Selbstspannsysteme
  - Schlosssysteme (Blitzschloss, Kastenschloss, Seitenschloss)
- Verschlüsse
  - Drehkammer-, Purdey-, Laufhaken-Verschluss, Greener-, Doppel-Greener-, Fallblock-, Kippblock-, Blockverschluss,
  - Selbstladeverschluss = Rückstoss- oder Gasdrucklader
  - Basküle

#### 6.1.5.1

Schlossarten/  
Verschlüsse

#### Lernziel

Die Schlossarten/Verschlüsse (auch der Flinte) sowie die Aufgaben und die wichtigsten Bestandteile im Detail erklären und benennen können.

#### Quellen

Heintges

## 6.1.6 Schlossarten:

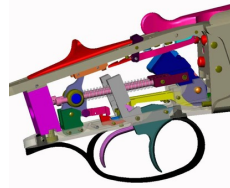

### Unterschiedliche Schloßsysteme

- für Waffen mit abklipbaren Läufen
- für Waffen mit starren Läufen
- Selbstspannersystemen
- Handspannersystemen
- Kombinierten Hand- und Selbstspannersystemen

### Schlosssysteme:

**Gewehrshosse haben die Aufgabe die Zündung der Patrone einzuleiten.**

Grundsätzlich unterscheiden wir zwischen:

- **Schlössen für Waffen mit abklipbaren Läufen**
- **Schlössen für Waffen mit starren Läufen.**

Nach der Art der Schlossspannung unterscheiden wir zwischen:

- **Selbstspannersystemen**, beim Brechen der Waffe oder Schließen des Verschlusses wird das Schloss automatisch gespannt.
- **Handspannersystemen**, vor der Schussauslösung muss jedes Mal von Hand gespannt werden.
- **kombinierten Hand- und Selbstspannersystemen**, solange der Spanschieber in der gespannten Position bleibt, muss nach dem Nachladen nicht neu gespannt werden.

## 6.1.6 Schlossarten:



### Schloßsysteme für Kipplaufwaffen

- a) mit aussenliegenden Hähnen
- b) mit innenliegenden Hähnen
- c) Handspannersystemen

### Schlosssysteme

Bei Waffen mit abkippbaren Läufen unterscheiden wir zwischen Schlosse mit:

#### **A - außenliegenden Hähnen**

Hierbei handelt es sich um sogenannte **Hahngewehre**. Gespannt wird von Hand durch Zurückziehen der Hähne.

#### **B - innenliegenden Hähnen**

Hierbei handelt es sich um sogenannte **Selbstspannergewehre**. Am gebräuchlichsten ist das Selbstspannen bei **Abkippen der Läufe (Selbstspanner-Kipp-Gewehre)**.

#### **C - Handspannsysteme**

Hierbei handelt es sich um Waffen, bei denen das Schloss / die Schlosse über einen Spannschieber auf dem Kolben hals von Hand gespannt wird.

## 6.1.6 Schlosssysteme:

### Schlossteile und ihre Funktionen

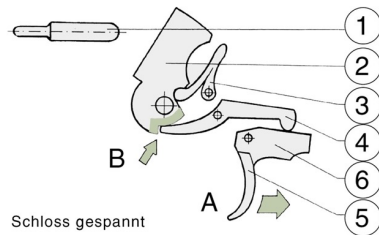

1) Zündstift

2) Schlagstück

3) Schlagfeder

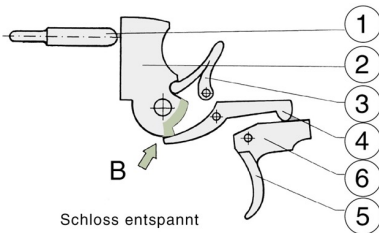

#### Funktionserklärung:

Wird der **Abzug (5)** betätigt (A), dann drückt das daran befestigte **Abzugsblatt (6)** die **Abzugsstange (4)** aus der Rast (B) des **Schlagstückes (2)**. Durch die Spannung der **Schlagfeder (3)** schlägt das **Schlagstück (2)** auf den **Zündstift (1)**.

## 6.1.6 Schlosssysteme:

### Das Blitzschloss

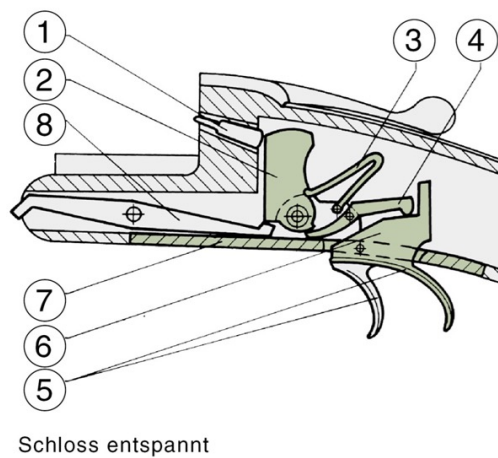
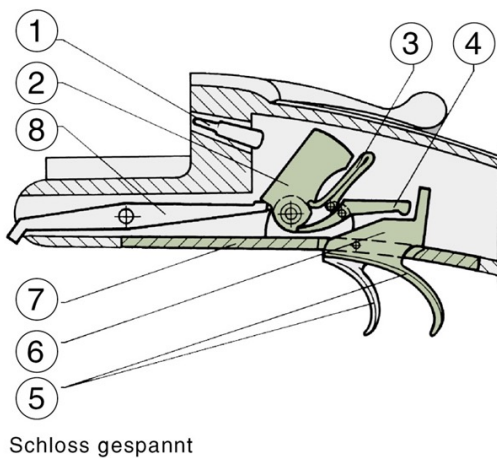

### Blitzschloss

#### Konstruktionsmerkmal:

Die Schlossteile sind auf einem Schlossblech oder **Abzugsblech (7)** montiert und dadurch aus dem Verschlusskasten leicht herausnehmbar.

#### Funktionserklärung:

Wird der **Abzug (5)** betätigt (A), dann drückt das daran befestigte **Abzugsblatt (6)** die **Abzugsstange (4)** aus der Rast (B) des **Schlagstückes (2)**. Durch die Spannung der **Schlagfeder (3)** schlägt das **Schlagstück (2)** auf den **Zündstift (1)**.

#### Die wichtigsten Schlossteile:

- 1 Zündstift
- 2 Schlagstück mit Rast
- 3 Schlagfeder
- 4 Abzugsstange
- 5 Abzug (Abzüge)
- 6 Abzugsblatt
- 7 Schlossblech, Abzugsblech
- 8 Spannhebel zum Vorderschaft

#### Verwendung:

hauptsächlich bei kombinierten Waffen, z. B. Drillinge, Bockgewehre

## 6.1.6 Schlosssysteme:

### Das Kastenschloss

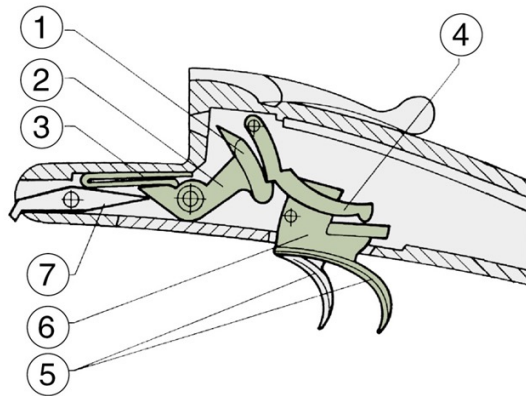

Schloss gespannt

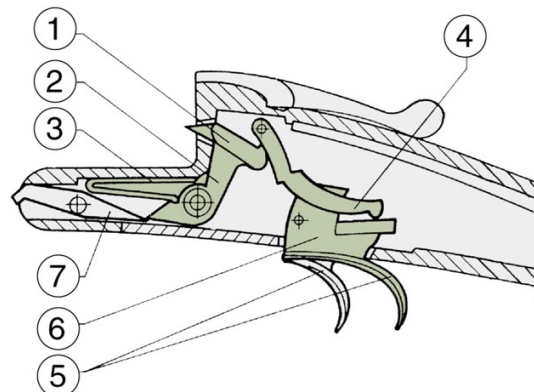

Schloss entspannt

### Kastenschloss ( System Anson & Deeley)

#### Konstruktionsmerkmal:

Die Schlossteile sind überwiegend im Verschlusskasten (Basküle) montiert. Dadurch wird eine relativ kurze Bauart möglich.

#### Die wichtigsten Schlossteile:

- 1 Schlagbolzen
- 2 Schlagstück mit Rast
- 3 Schlagfeder
- 4 Abzugsstange
- 5 Abzug (Abzüge)
- 6 Abzugsblatt
- 7 Spannhebel zum Vorderschaft

#### Verwendung:

hauptsächlich bei **Doppelflinten, Bockbüchsfinten, Doppelbüchsen**

## 6.1.6 Schlosssysteme:

### Das Seitenschloss

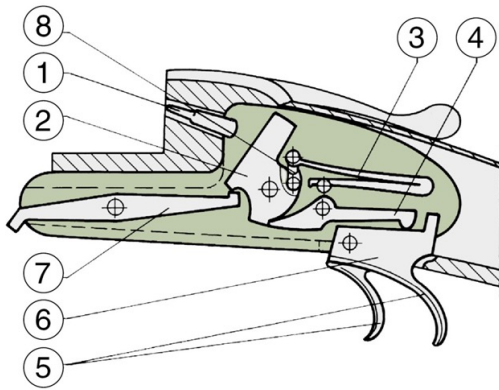

Schloss gespannt

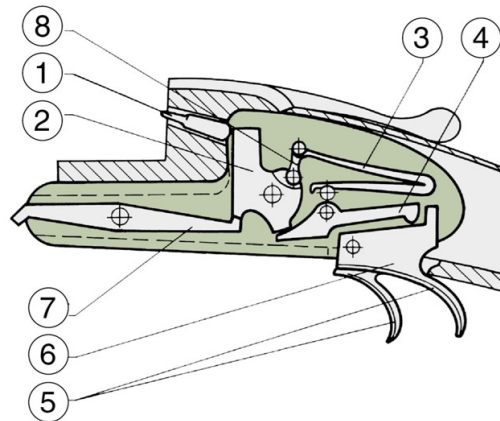

Schloss entspannt

### Seitenschloss

#### Konstruktionsmerkmal:

Die Schlossteile sind auf seitlich angeschraubten Platten, den sogenannten Schlossblechen (Schlossplatten, Seitenblechen) montiert und dadurch leicht zugänglich und abnehmbar (herausnehmbar).

#### Die wichtigsten Schlossteile:

- 1 Zündstift
- 2 Schlagstück mit Rast
- 3 Schlagfeder
- 4 Abzugsstange (teilweise mit Fangstange)
- 5 Abzug (Abzüge)
- 6 Abzugsblatt
- 7 Spannhebel zum Vorderschaft
- 8 Kette

#### Verwendung:

hauptsächlich bei **Doppelflinten, Doppelbüchsen, Bockbüchsen** und **Drillingen** in **gehobener Preisklasse**

## 6.1.6 Schlosssysteme:

### Krieghoff Zweischloss-Kombihandspanner

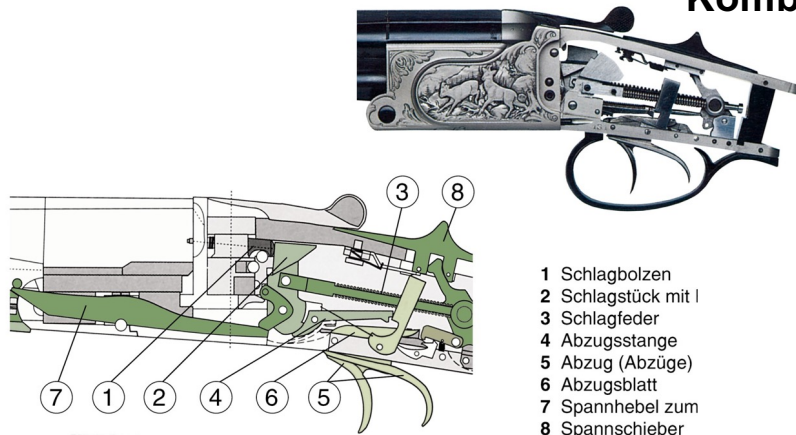

- 1 Schlagbolzen
- 2 Schlagstück mit Rast
- 3 Schlagfeder
- 4 Abzugsstange
- 5 Abzug (Abzüge)
- 6 Abzugsblatt
- 7 Spannhebel zum Vorderschaft
- 8 Spannschieber

| Jagdausbildung BEJV | Lehrplan | 06 Waffen, Munition und Optik |

| Lernziel: 6.1.5.2 | GUG | Änderungsdatum 11.01.2022 | Seite 9 | V04 |

### Krieghoff Zweischloss-Kombihandspanner-System

#### Konstruktionsmerkmal:

Dieses Schlosssystem spannt die Schlosse (mit vorgeschobenem Spannschieber) beim Abkippen der Läufe wieder neu und ist für weitere schnelle Schüsse geeignet.

#### Die wichtigsten Schlossteile:

- 1 Zündstift
- 2 Schlagstück mit Rast
- 3 Schlagfeder
- 4 Abzugsstange
- 5 Abzug (Abzüge)
- 6 Abzugsblatt
- 7 Spannhebel zum Vorderschaft
- 8 Spannschieber

#### Verwendung:

hauptsächlich bei **Bockbüchsenflinten, Bockbüchsen, Bergstutzen, Drillingen, Doppelbüchsen**

Schematische Darstellung der wichtigsten Elemente und Schlossteile bei den Krieghoff-Plus-, Ultra- und Classic-Modellen: Teile der Kombi-Handspannung (dunkelgrün), Teile des Universal-Abzugssystems (hellgrün), Teil der **Entstechautomatik** (olivgrün)

## 6.1.6 Schlosssysteme:



### Einschlosshandspannsystem

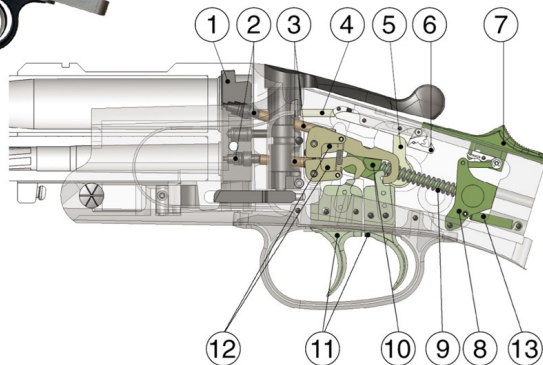

| Jagdausbildung BEJV | Lehrplan | 06 Waffen, Munition und Optik |

| Lernziel: 6.1.5.2 | GUG | Änderungsdatum 11.01.2022 | Seite 10 | V04 |

### Einschlosshandspannsystem

#### **Konstruktionsmerkmal:**

Dieses Schlosssystem spannt die Schlosse (mit vorgeschobenem Spannschieber) beim Abkippen der Läufe wieder neu und ist für weitere schnell Schüsse geeignet.

#### **Die wichtigsten Schlossteile:**

- 1 Verschlussblock
- 2 Zündstift
- 3 Schlagstange
- 4 Auslösestift
- 5 Pendel
- 6 Auslösehebel
- 7 Spannschieber
- 8 Spannhebel
- 9 Schlagfeder
- 10 Schlagstück
- 11 Abzüge
- 12 Abzugsstangen
- 13 Rückholfeder

**Funktionserklärung:**

Beim Spannen des Schlosses mittels **Spannschieber (7)** wird das **Schlagstück (10)** zwischen der oberen und unteren **Abzugsstange (12)** gehalten. Beim Betätigen des vorderen **Abzugs (11)** wird die untere Abzugsstange freigegeben und das Schlagstück löst über die untere **Schlagstange (3)** und den unteren **Zündstift (2)** die Patrone des unteren Laufes aus.

Durch den Rückstoß der Waffe wird durch das **Pendel (5)** der **Spannschieber (7)** ausgehängt und mittels der **Rückholfeder (13)** das Schlagstück mit Spannschieber in seine Ausgangsstellung zurückgeführt.

Durch erneutes Betätigen des Spannschiebers erfolgt die Spannung des Schlosses und es kann über den hinteren **Abzug (11)** der obere Lauf zur Schussauslösung gebracht werden.

Dieses Schloss wird erst kurz vor der Schussabgabe gespannt und muss vor jeder weiteren Schussabgabe gespannt werden.

**Sicherheitsmerkmal:**

Das **Pendel (5)** führt bei einer ungewollten Erschütterung der Waffe (Sturz) zur automatischen Schlossentspannung.

**Verwendung:**

vorwiegend bei **Bockbüchsfinten** und **Bergstutzen**

## 6.1.6 Schlosssysteme:

### Zylinderschloss nach Art Mauser 98

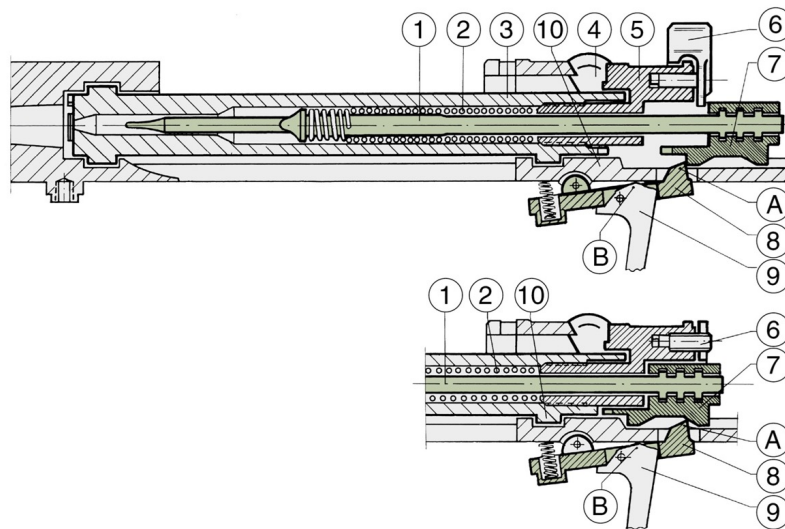

| Jagdausbildung BEJV | Lehrplan | 06 Waffen, Munition und Optik |

| Lernziel: 6.1.5.2 | GUG | Änderungsdatum 11.01.2022 | Seite 11 | V04 |

### Zylinderschloss nach Art Mauser 98

#### Konstruktionsmerkmal:

**Schlagbolzen (1)** und **Schlagbolzenmutter (7)** bilden eine Einheit. Sie sind zusammen mit der **Schlagfeder (Schlagbolzenfeder) (2)** in der **Kammer (3)** untergebracht. Man spricht deshalb auch vom **Kammerschloss**. Gespannt wird automatisch beim Öffnen der Kammer (Öffnungsspanner). Es gibt auch solche Schloß die erst beim Schliessen der Kammer spannen (Schlissspanner).

#### Die wichtigsten Einzelteile:

- 1 Schlagbolzen
- 2 Schlagbolzenfeder
- 3 Kammer
- 4 Kammergriff
- 5 Schlösschen
- 6 Sicherung (Sicherungsflügel)
- 7 Schlagbolzenmutter
- 8 Abzugsgabel (Abzugsstollen) mit hinterer „Nase“ (Rast) (A)
- 9 Abzug mit „Scheitel“ (B)
- 10 Hülsenbrücke

#### Verwendung:

einläufige Büchsen

## 6.1.6 Schlosssysteme:

### Geradezugschloss Blaser R93

Verschluss geschlossen und verriegelt, Schloss ist entspannt

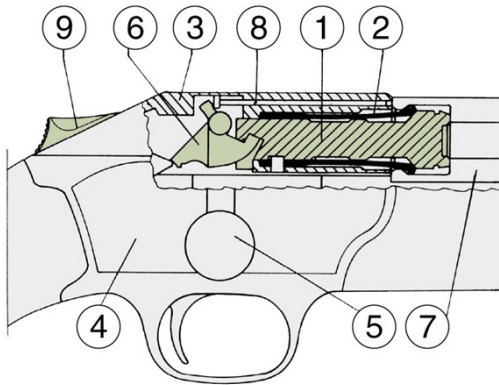

Verschluss verriegelt, Schloss ist abgeschlagen

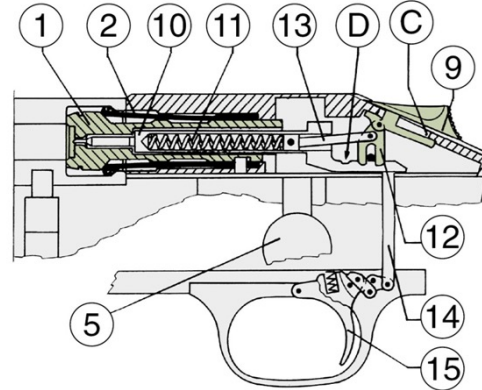

| Jagdausbildung BEJV | Lehrplan | 06 Waffen, Munition und Optik |

| Lernziel: 6.1.5.2 | GUG | Änderungsdatum 11.01.2022 | Seite 12 | V04 |

### Geradezugschloss - Beispiel Blaser R 8

#### Konstruktionsmerkmal des Radialverschlusses:

Das Schlosswerk ist in einer längsbeweglichen Verschlussführung untergebracht. Beim Öffnen und Schließen des Verschlusses wird automatisch nachgeladen (repetiert). Das Schloss wird erst kurz vor der Schussabgabe durch nach vorne drücken des Spannschiebers (9) gespannt. Bleibt der Spannschieber beim Nachladen vorgeschoben, spannt sich das Schloss erneut. Zum Entspannen muss man den Spannschieber nach unten drücken und zurücknehmen.

#### Die wichtigsten Verschluss- und Schlossteile:

- 1 Verschlusskopf
- 2 Spreizhülse
- 3 Verschlussgehäuse
- 4 Systemkasten
- 5 Kammergriff
- 6 Steuerstück
- 7 Lauf
- 8 Abdrückstift
- 9 Spannschieber mit Spannschieberrast (C)
- 10 Schlagbolzen mit Schlagbolzenrast (D)
- 11 Schlagbolzenfeder
- 12 Spanngabel
- 13 Spannstoßel
- 14 Abzugsstollen
- 15 Abzug

#### Verwendung:

einläufige Büchsen

## 6.1.6 Schlosssysteme:

### Blockschloss wie Ruger

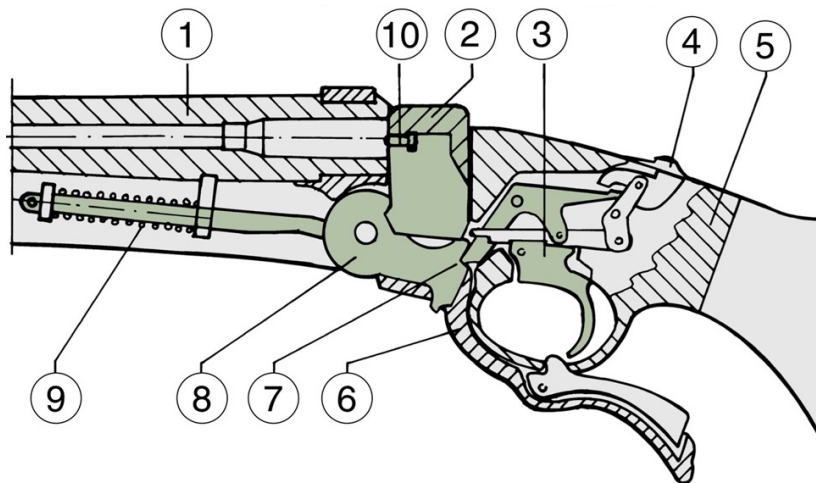

| Jagdausbildung BEJV | Lehrplan | 06 Waffen, Munition und Optik |

| Lernziel: 6.1.5.2 | GUG | Änderungsdatum 11.01.2022 | Seite 13 | V04 |

### Blockverschluss - Beispiel Ruger No. 1 Blockbüchse (Vertikalblock)

#### Konstruktionsmerkmale:

Das Öffnen und Schließen des Verschlusses erfolgen durch Betätigung des Abzugsbügels und des untenliegenden Verschlusshebels. Der im Verschlussgehäuse bewegliche Vertikalblock ermöglicht eine relativ kurze Bauweise.

#### Die wichtigsten Verschluss- und Schlossteile:

- 1 Lauf
- 2 Verschlussblock (Vertikalblock)
- 3 Abzugsblatt
- 4 Sicherung
- 5 Verschlussgehäuse
- 6 Verschlusshebel
- 7 Abzugsrast
- 8 Schlagstück
- 9 Schlagstückfeder
- 10 Schlagbolzen

#### Verwendung:

einläufige Büchsen, selten Bockbüchsen

## 6.1.6 Schlosssysteme:

### Signaleinrichtung bei gespanntem Schloss

Hahnstellung

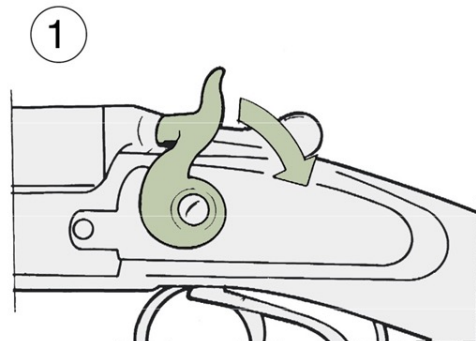

Signalstifte

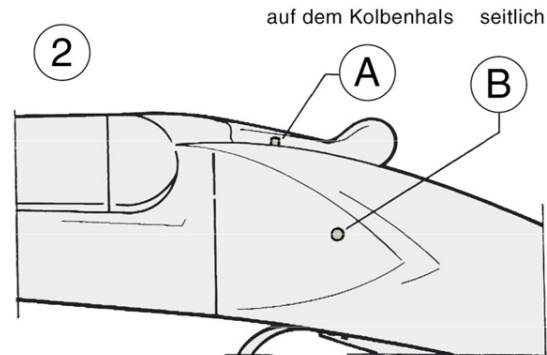

### Signaleinrichtungen

Signaleinrichtungen dienen zur Anzeige ob ein Schloss (die Schlosse) gespannt oder entspannt ist (sind). Es gibt bei einigen Waffen auch Signaleinrichtungen, die den Ladezustand anzeigen (z. B. Signalstift der Repetierbüchse Modell Sauer 90, Pistolen P 38, Walther PP).

Bei Gewehren mit **außenliegenden Hähnen** ist dies **1** an der **Hahnstellung** sofort erkennbar.

Bei Selbstspannergewehren verwendet man zur Anzeige der Schlosszustände z. B. **2 Signalstifte**.

Diese sitzen je nach Konstruktion und Fabrikat auf dem **A Kolbenhals** oder auch **B seitlich**.

#### **Vorteile der Signalstifte:**

Sie sind in der Dunkelheit tastbar (fühlbar).

Die Fotos zeigen als Beispiel einen Drilling ohne separate Büchenschlossspannung: C Sichtbar (tastbar) ist nur noch der Signalstift für den Büchsenlauf.

Das bedeutet: Das Schrottschloss ist entspannt.

D Sichtbar (tastbar) ist kein Signalstift (alle sind versenkt).

Das bedeutet: Alle Schlosse sind entspannt.

## 6.1.6 Schlosssysteme:

### Signaleinrichtung bei gespanntem Schloss

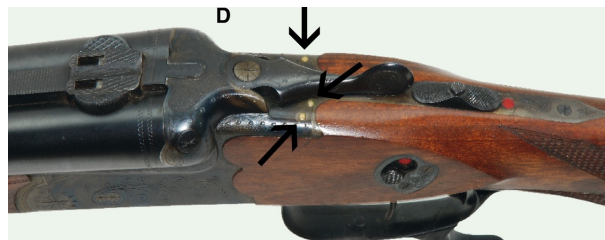
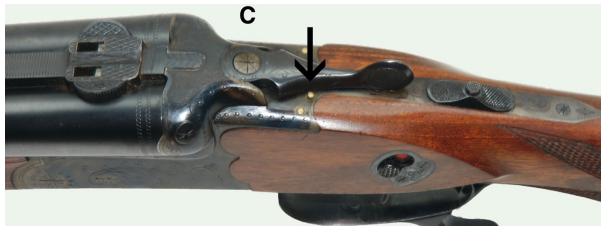

### Signaleinrichtungen

#### Vorteile der Signalstifte:

Sie sind in der Dunkelheit tastbar (fühlbar).

Die Fotos zeigen als Beispiel einen Drilling ohne separate Büchenschlossspannung:

**C Sichtbar (tastbar)** ist nur noch der Signalstift für den Büchsenlauf.

Das bedeutet: Das Schrotschloss ist entspannt.

**D Sichtbar (tastbar)** ist kein Signalstift (alle sind versenkt).

Das bedeutet: Alle Schlosse sind entspannt.